



ESTADO DA PARAÍBA
PREFEITURA MUNICIPAL DE ASSUNÇÃO
COMISSÃO PERMANENTE DE LICITAÇÃO



EDITAL - Licitação

PROCESSO ADMINISTRATIVO Nº 083/2023

LICITAÇÃO Nº. 00005/2023

MODALIDADE: TOMADA DE PREÇOS

TIPO: MENOR PREÇO POR ITEM

LEGISLAÇÃO: LEI 8.666/1993

Órgão Realizador do Certame:

PREFEITURA MUNICIPAL DE ASSUNÇÃO

RUA TEREZA BALDUINO DA NOBREGA, S/N - CENTRO - ASSUNÇÃO - PB.

CEP: 58685-000 - E-mail: licitacoes@assuncao.pb.gov.br - Tel.: (83) 34661143.

O Órgão Realizador do Certame acima qualificado, inscrito no CNPJ 01.612.635/0001-02, doravante **denominado simplesmente ORC**, torna público para conhecimento de quantos possam interessar que fará realizar através da Comissão Permanente de Licitação, doravante denominada simplesmente Comissão, as 09:00 horas do dia 23 de Outubro de 2023 no endereço acima indicado, licitação na modalidade Tomada de Preços nº. 00005/2023, tipo menor preço, e sob o regime de empreitada por preço global; tudo de acordo com este instrumento e em observância a Lei Federal nº 8.666, de 21 de Junho de 1993; Lei Complementar nº 123, de 14 de Dezembro de 2006; e legislação pertinente, consideradas as alterações posteriores das referidas normas; conforme os critérios e procedimentos a seguir definidos, objetivando obter a melhor proposta para: Contratação de empresa de engenharia para construção da 2ª Etapa de uma Ponte que liga as comunidades Barra III á Unha de Gato – Zona Rural do município de Assunção/PB através de Convênio a ser firmado entre a Secretaria de Estado de Planejamento, Orçamento e Gestão e a Prefeitura Municipal de Assunção.

1.0.DO OBJETO

1.1.Constitui objeto da presente licitação: Contratação de empresa de engenharia para construção da 2ª Etapa de uma Ponte que liga as comunidades Barra III á Unha de Gato – Zona Rural do município de Assunção/PB através de Convênio a ser firmado entre a Secretaria de Estado de Planejamento, Orçamento e Gestão e a Prefeitura Municipal de Assunção.

1.2.As especificações do objeto ora licitado, encontram-se devidamente detalhadas no correspondente Termo de Referência - Anexo I deste Instrumento.

1.3.A contratação acima descrita, que será processada nos termos deste instrumento convocatório, especificações técnicas e informações complementares que o acompanham, quando for o caso, justifica-se: Pela necessidade da devida efetivação de obra para suprir demanda específica – Contratação de empresa de engenharia para construção da 2ª Etapa de uma Ponte que liga as comunidades Barra III á Unha de Gato – Zona Rural do município de Assunção/PB através de Convênio a ser firmado entre a Secretaria de Estado de Planejamento, Orçamento e Gestão e a Prefeitura Municipal de Assunção –, considerada oportuna e imprescindível, bem como relevante medida de interesse público; e ainda, pela necessidade de desenvolvimento de ações continuadas para a promoção de atividades pertinentes, visando à maximização dos recursos em relação aos objetivos programados, observadas as diretrizes e metas definidas nas ferramentas de planejamento aprovadas.

1.4.Salienta-se que na referida contratação, não será concedido o tratamento diferenciado e simplificado para as Microempresas e Empresas de Pequeno Porte, nos termos das disposições contidas no Art. 47, da Lei Complementar nº 123/2006, por não enquadrar-se nas hipóteses dos incisos I e III, do Art. 48, como também, não ser oportuno aplicar a exigência facultada no inciso II, do mesmo artigo, visto estarem presentes, isolada ou simultaneamente,



**ESTADO DA PARAÍBA
PREFEITURA MUNICIPAL DE ASSUNÇÃO
COMISSÃO PERMANENTE DE LICITAÇÃO**



as situações previstas no inciso III, do Art. 49, todos do referido diploma legal. Fica, no entanto, assegurado a ME e EPP o tratamento diferenciado e simplificado previsto nos demais Artigos do Capítulo V, Seção I, da Lei nº. 123/06.

2.0.DO LOCAL E DATA E DA IMPUGNAÇÃO DO EDITAL

2.1.Os envelopes contendo a documentação relativa à habilitação e a proposta de preços para execução do objeto desta licitação, deverão ser entregues à Comissão até as 09:00 horas do dia 23 de Outubro de 2023, no endereço constante do preâmbulo deste instrumento. Neste mesmo local, data e horário será realizada a sessão pública para abertura dos referidos envelopes.

2.2.Informações ou esclarecimentos sobre esta licitação, serão prestados nos horários normais de expediente: das 08:00 as 12:00 horas. E-mail: licitacoes@assuncao.pb.gov.br.

2.3.Qualquer cidadão é parte legítima para impugnar o ato convocatório deste certame por irregularidade na aplicação da Lei 8.666/93 e legislação pertinente, devendo protocolar o pedido, por escrito e dirigida a Comissão, até 05 (cinco) dias úteis antes da data fixada para a abertura dos envelopes de habilitação.

2.4.Caberá à Comissão, auxiliada pelos setores responsáveis pela elaboração deste ato convocatório e seus anexos, julgar e responder à impugnação em até 03 (três) dias úteis, considerados da data em que foi devidamente recebido o pedido.

2.5.Decairá do direito de impugnar os termos do ato convocatório deste certame perante a administração o licitante que não o fizer, por escrito e dirigida a Comissão, até o segundo dia útil que anteceder a abertura dos envelopes com as propostas, as falhas ou irregularidades que o viciariam, hipótese em que tal comunicação não terá efeito de recurso.

2.6.A respectiva impugnação será apresentada da seguinte forma:

2.6.1.Protocolizando o original, nos horários de expediente acima indicados, exclusivamente no seguinte endereço: Rua Tereza Balduino da Nobrega, S/N - Centro – Assunção - PB.

3.0.DOS ELEMENTOS PARA LICITAÇÃO

3.1.Aos participantes, serão fornecidos os seguintes elementos:

3.1.1.ANEXO I - TERMO DE REFERÊNCIA – ESPECIFICAÇÕES;

3.1.2.ANEXO II - MODELOS DE DECLARAÇÕES;

3.1.3.ANEXO III - MODELO DO TERMO DE RENÚNCIA;

3.1.4.ANEXO IV - MINUTA DO CONTRATO.

3.2.A obtenção do Edital será feita da seguinte forma:

3.2.1.Pelos sites: www.assuncao.pb.gov.br; www.tce.pb.gov.br.

3.3.O Projeto Básico referente ao objeto ora licitado está disponibilizado junto à Comissão nos horários normais de expediente, até o último dia útil anterior à data estabelecida para recebimento dos envelopes habilitação e proposta, onde poderá ser examinado e obtido pelos interessados, inclusive em meio magnético, observados os procedimentos definidos pelo ORC.

4.0.DO SUPORTE LEGAL

4.1.Esta licitação reger-se-á pela Lei Federal nº 8.666, de 21 de Junho de 1993; Lei Complementar nº 123, de 14 de Dezembro de 2006; e legislação pertinente, consideradas as alterações posteriores das referidas normas; que ficam fazendo partes integrantes deste instrumento, independente de transcrição.

5.0.DO PRAZO E DOTAÇÃO

5.1.O prazo máximo para a execução do objeto ora licitado, conforme suas características e as necessidades do ORC, e que admite prorrogação nos casos previstos pela Lei 8.666/93, está abaixo indicado e será considerado a partir da emissão da Ordem de Serviço:



ESTADO DA PARAÍBA
PREFEITURA MUNICIPAL DE ASSUNÇÃO
COMISSÃO PERMANENTE DE LICITAÇÃO



Início: Imediato;

Conclusão: 5 (cinco) meses.

5.2.O prazo de vigência do correspondente contrato será determinado: 5 (cinco) meses, considerado da data de sua assinatura.

5.3.As despesas decorrentes do objeto deste certame, correrão por conta da seguinte dotação: Recursos do Convênio a ser firmado entre a Secretaria de Estado de Planejamento, Orçamento e Gestão e próprios da Prefeitura Municipal de Assunção: 02.100–SECRETARIA DE INFRA ESTRUTURA; 02100.15.452.0800.1092 – CONSTRUÇÃO DE PASSAGENS MOLHADAS E PONTES; 4.4.90.51.00.00 OBRAS E INSTALACOES; FONTE 701 Outras Transferências de Convênios ou Instrumentos Congêneres dos Estados e 500 Recursos não Vinculados de Impostos

6.0.DAS CONDIÇÕES DE PARTICIPAÇÃO

6.1.Poderão participar deste certame, os licitantes devidamente cadastrados no ORC ou que atenderem a todas as condições para cadastramento até o terceiro dia anterior à data prevista para o recebimento das propostas, cuja regularidade será observada, em qualquer das hipóteses, exclusivamente mediante apresentação do Certificado de Inscrição de Fornecedores e Prestadores de Serviços, ou equivalente na forma da lei, fornecido pelo ORC, em plena validade:

6.1.1.Ao requerer inscrição no referido cadastro, ou atualização deste, a qualquer tempo, o interessado fornecerá os elementos necessários à satisfação das exigências dos Incisos I e IV, do Art. 27, da Lei 8.666/93.

6.2.Os proponentes deverão entregar a Comissão, no prazo determinado, dois envelopes fechados indicando, respectivamente, DOCUMENTAÇÃO e PROPOSTA DE PREÇOS, devidamente identificados nos termos definidos neste instrumento convocatório.

6.3.A participação neste certame é aberta a quaisquer interessados, inclusive as Microempresas, Empresas de Pequeno Porte e Equiparados, nos termos da legislação vigente.

6.4.Não poderão participar os interessados que se encontrem sob o regime falimentar, empresas estrangeiras que não funcionem no país, nem aqueles que tenham sido declarados inidôneos para licitar ou contratar com a Administração Pública ou que estejam cumprindo a sanção de suspensão do direito de licitar e contratar com o ORC.

6.5.Os licitantes que desejarem enviar seus envelopes Documentação e Proposta de Preços via postal - com Aviso de Recebimento AR -, deverão remetê-los em tempo hábil ao endereço constante do preâmbulo deste instrumento, aos cuidados do Presidente da Comissão - João Paulo Souza Galdino. Não sendo rigorosamente observadas as exigências deste item, os respectivos envelopes não serão aceitos e o licitante, portanto, desconsiderado para efeito de participação no certame.

6.6.Quando observada a ocorrência da entrega apenas dos envelopes junto a Comissão, sem a permanência de representante credenciado na respectiva sessão pública, é facultado ao licitante, não sendo condição para sua habilitação, a inclusão no envelope Documentação, da declaração expressa de renunciar ao direito de interpor recurso e ao prazo correspondente relativo à Fase de Habilitação, concordando com o prosseguimento do certame, previsto no Art. 43, III, da Lei 8.666/93, conforme modelo - Anexo III.

6.7.É vedada à participação em consórcio.

6.8.CONDIÇÕES ESPECÍFICAS: O licitante deverá atender aos requisitos abaixo e os respectivos comprovantes, obrigatoriamente, integrarão os elementos do envelope DOCUMENTAÇÃO:



ESTADO DA PARAÍBA
PREFEITURA MUNICIPAL DE ASSUNÇÃO
COMISSÃO PERMANENTE DE LICITAÇÃO



6.8.1. Comprovação de patrimônio líquido não inferior a R\$ 49.696,95, relativamente à data da apresentação da proposta, na forma da lei, feita através de demonstrativo formalmente assinado por profissional da área contábil, devidamente habilitado. **Deverá ser reconhecida a firma em cartório do respectivo signatário.**

6.8.2. Comprovação de capacidade técnico-profissional, feita através de atestado fornecido por pessoa jurídica de direito público ou privado **em nome do Responsável Técnico** designado pelo licitante, devidamente registrado junto a entidade profissional competente, demonstrando a execução de serviços com características semelhantes à parcela mais relevante do objeto da presente licitação, abaixo discriminada. O referido atestado só será aceito se acompanhado da correspondente Certidão de Acervo Técnico - CAT emitida pelo conselho regional de fiscalização profissional competente e da comprovação de que o referido Responsável Técnico designado pertence ao quadro da empresa ou dele fará parte caso seja vencedora do presente certame. Tal comprovação poderá ser feita através da apresentação de qualquer um dos seguintes documentos, a critério do licitante: a) cópia da Carteira de Trabalho e Previdência Social - CTPS assinada ou da ficha de Registro do Empregado; b) instrumento de contrato de prestação de serviços regido pela legislação civil comum, devidamente registrado no registro público, nos termos do Art. 221, da Lei Federal nº 10.406, de 10 de janeiro de 2002; c) contrato social, alteração contratual ou equivalente na forma da lei, quando o responsável técnico for sócio da empresa. Serão admitidos os atestados referentes à execução de obras ou serviços similares de complexidade tecnológica e operacional equivalente ou superior a: **Escoramento de formas vertical; Fornecimento e aplicação de aço.**

6.8.3. Comprovação de capacidade técnico-operacional, feita através de atestado fornecido por pessoa jurídica de direito público ou privado **em favor da Empresa**, demonstrando aptidão do licitante por execução de serviços, em características semelhantes à parcela mais relevante do objeto da presente licitação, abaixo indicada. **Deverá ser reconhecida a firma em cartório do respectivo signatário.** Serão admitidos os atestados referentes à execução de obras ou serviços similares de complexidade tecnológica e operacional equivalente ou superior a: **Escoramento de formas vertical: 1.866,60 Kg (Comprovar a execução mínima de 50%); Fornecimento e aplicação de aço: 12.164,79 (Comprovar a execução mínima de 50%); .**

7.0. DA REPRESENTAÇÃO E DO CREDENCIAMENTO

7.1. O licitante deverá se apresentar, para credenciamento junto a Comissão, quando for o caso, através de um representante, com os documentos que o credenciam a participar deste procedimento licitatório. Cada licitante credenciará apenas um representante que será o único admitido a intervir nas fases do certame na forma prevista neste instrumento, podendo ser substituído posteriormente por outro devidamente credenciado.

7.2. Para o credenciamento deverão ser apresentados os seguintes documentos:

7.2.1. Tratando-se do representante legal: o instrumento constitutivo da empresa na forma da Lei, quando for o caso, devidamente registrado no órgão competente, no qual estejam expressos seus poderes para exercer direitos e assumir obrigações em decorrência de tal investidura;

7.2.2. Tratando-se de procurador: a procuração por instrumento público ou particular da qual constem os necessários poderes para firmar declarações, desistir ou apresentar as razões de recurso e praticar todos os demais atos pertinentes ao certame; acompanhada do correspondente instrumento de constituição da empresa, quando for o caso, que comprove os poderes do mandante para a outorga. Na hipótese de procuração seja particular **deverá ser reconhecida a firma em cartório do respectivo signatário.**

7.2.3. O representante legal e o procurador deverão identificar-se apresentando documento oficial que contenha foto.



**ESTADO DA PARAÍBA
PREFEITURA MUNICIPAL DE ASSUNÇÃO
COMISSÃO PERMANENTE DE LICITAÇÃO**



7.3. Estes documentos deverão ser entregues a Comissão - antes do início da sessão pública - em original, por qualquer processo de cópia autenticada por cartório competente ou membro da Comissão:

7.3.1. A autenticação dos documentos, quando realizada pela Comissão, deverá acontecer, em até 01 (uma) hora antes da abertura do certame.

7.4. A não apresentação ou ainda a incorreção insanável de qualquer dos documentos de credenciamento impedirá a participação ativa do representante do licitante no presente certame. Esta ocorrência não inabilitará sumariamente o concorrente, apenas perderá o direito a manifestar-se nas correspondentes fases do processo licitatório. Para tanto, a Comissão receberá regularmente do referido concorrente seus envelopes, declarações e outros elementos necessários à participação no certame, desde que apresentados na forma definida neste instrumento.

7.5. No momento de abertura da sessão pública, cada licitante, por intermédio do seu representante devidamente credenciado apresentará, em separado de qualquer dos envelopes, a seguinte documentação:

7.5.1. Declaração de Elaboração Independente de Proposta - Anexo II.

7.6. Quando os envelopes Documentação e Proposta de Preços forem enviados via postal, a declaração indicada no item 7.5.1 deverá ser apresentada dentro do envelope Documentação.

8.0. DA HABILITAÇÃO

8.1. Os documentos necessários à habilitação dos licitantes, deverão ser apresentados em 01 (uma) via, dentro de envelope lacrado, contendo as seguintes indicações no anverso:

PREFEITURA MUNICIPAL DE ASSUNÇÃO
DOCUMENTAÇÃO - TOMADA DE PREÇOS Nº. 00005/2023
NOME PROPONENTE
ENDEREÇO E CNPJ DO PROPONENTE

O ENVELOPE DOCUMENTAÇÃO deverá conter os seguintes elementos:

8.2. PESSOA JURÍDICA:

8.2.1. Comprovação de cadastramento nos termos do item 6.1 deste instrumento.

8.2.2. Prova de inscrição no Cadastro Nacional de Pessoa Jurídica – CNPJ.

8.2.3. Prova de inscrição no cadastro de contribuintes estadual ou municipal, relativo à sede do licitante.

8.2.4. Ato constitutivo, estatuto ou contrato social em vigor, devidamente registrado, em se tratando de sociedades comerciais, e, no caso de sociedades por ações, acompanhado de documentos de eleição de seus administradores. Inscrição do ato constitutivo, no caso de sociedades civis, acompanhada de prova de diretoria em exercício. Decreto de autorização, em se tratando de empresa ou sociedade estrangeira em funcionamento no País, e ato de registro ou autorização para funcionamento expedido pelo órgão competente, quando a atividade assim o exigir. Registro comercial, no caso de empresa individual. Estas exigências não se aplicam ao licitante que, quando da etapa de credenciamento no certame, já tenha apresentado de forma regular nos termos do presente instrumento convocatório, a referida documentação solicitada neste subitem.

8.2.5. Balanço patrimonial e demonstrações contábeis do último exercício social, já exigíveis e apresentados na forma da lei, com indicação das páginas correspondentes do livro diário em que o mesmo se encontra, bem como apresentação dos competentes termos de abertura e encerramento, assinados por profissional habilitado e devidamente registrados na junta comercial competente, vedada a sua substituição por balancetes ou balanços provisórios.



**ESTADO DA PARAÍBA
PREFEITURA MUNICIPAL DE ASSUNÇÃO
COMISSÃO PERMANENTE DE LICITAÇÃO**



Tratando-se de empresa constituída há menos de um ano, ou aquela que ainda não tenha realizado o fechamento do seu primeiro ano de existência no prazo legal, poderá apresentar o Balaço de Abertura assinado por profissional habilitado e devidamente registrado na junta comercial competente.

8.2.6.Regularidade para com a Fazenda Federal – Certidão Negativa de Débitos Relativos aos Tributos Federais e à Dívida Ativa da União.

8.2.7.Certidões negativas das Fazendas Estadual e Municipal da sede do licitante, ou outro equivalente, na forma da lei.

8.2.8.Comprovação de regularidade relativa ao Fundo de Garantia por Tempo de Serviço – FGTS, apresentando o respectivo Certificado de Regularidade fornecida pela Caixa Econômica Federal.

8.2.9.Prova de inexistência de débitos inadimplidos perante a Justiça do Trabalho, mediante a apresentação de Certidão Negativa de Débitos Trabalhistas CNDT, nos termos do Título VII–A da Consolidação das Leis do Trabalho, aprovada pelo Decreto–Lei nº 5.452, de 1º de maio de 1943.

8.2.10.Declaração do licitante: de cumprimento do disposto no Art. 7º, Inciso XXXIII, da Constituição Federal – Art. 27, Inciso V, da Lei 8.666/93; de superveniência de fato impeditivo no que diz respeito à participação na licitação; de cumprimento da reserva de cargo para deficiente e de acessibilidade e de submeter-se a todas as cláusulas e condições do presente instrumento convocatório, conforme modelo – Anexo II.

8.2.11.Termo de Renúncia, caso o participante envie apenas seus envelopes, sem representante credenciado e desejar renunciar ao direito de interpor recurso e ao prazo respectivo relativo à Fase de Habilitação, concordando com o prosseguimento do certame licitatório, conforme modelo – Anexo III.

8.2.12.Certidão negativa de falência ou concordata expedida pelo distribuidor da sede do licitante, no máximo 30 (trinta) dias da data prevista para abertura das propostas.

8.2.13.Registro ou inscrição, em compatibilidade com o objeto do presente certame, do licitante e seus responsáveis técnicos, quando for o caso, frente ao conselho regional de fiscalização profissional competente, da região da sede do licitante.

8.2.14.Cópias de CPF e RG dos Sócios ou titulares da empresa.

8.2.15.Declaração que não possui em seu quadro societário servidor público da ativa, ou empregado de empresa pública ou de sociedade de economia mista.

8.2.16.As empresas, deverão ainda, apresentar a declaração de Regularidade da empresa e do seu representante participante da presente licitação emitido por meio do Cadastro Nacional de Empresas Inidôneas e Suspensas (CEIS), em especial ao impedimento daquelas em contratar com o Poder Público, em atendimento ao disposto na Portaria CGU n.º 516, de 15 de março de 2010.

8.2.17.Consulta Consolidada de Pessoa Jurídica expedida pelo Tribunal de Contas da União, no máximo 30 (trinta) dias da data prevista para abertura das propostas, no endereço eletrônico: www.tcu.gov.br

8.3.Documentação específica:

8.3.1.Comprovação de patrimônio líquido mínimo - item 6.8.1.

8.3.2.Comprovação de capacidade técnico-profissional - item 6.8.2.

8.3.3.Comprovação de capacidade técnico-operacional - item 6.8.3.

8.3.4.Comprovação de que o licitante se enquadra nos termos do Art. 3º da Lei 123/06, se for o caso, sendo considerado microempresa ou empresa de pequeno porte e recebendo, portanto, tratamento diferenciado e simplificando na forma definida pela legislação vigente. Tal comprovação poderá ser feita através da apresentação de qualquer um dos seguintes documentos, a critério do licitante: a) declaração expressa formalmente assinada pelo



**ESTADO DA PARAÍBA
PREFEITURA MUNICIPAL DE ASSUNÇÃO
COMISSÃO PERMANENTE DE LICITAÇÃO**



profissional da área contábil, devidamente habilitado, **devendo ser reconhecida a firma em cartório do respectivo signatário**; b) certidão simplificada emitida pela junta comercial da sede do licitante ou equivalente, na forma da legislação pertinente. A ausência da referida declaração ou certidão simplificada, apenas neste caso para comprovação do enquadramento na forma da legislação vigente, não é suficiente motivo para a inabilitação do licitante, apenas perderá, durante o presente certame, o direito ao tratamento diferenciado e simplificado dispensado a ME ou EPP, previstos na Lei 123/06:

8.3.4.1.A Comissão poderá promover diligência, na forma do Art. 43, § 3º, da Lei 8.666/93, destinada a esclarecer se o licitante é, de fato e de direito, considerado microempresa ou empresa de pequeno porte.

8.4.Os documentos de Habilitação deverão ser organizados na ordem descrita neste instrumento, precedidos por um índice correspondente, podendo ser apresentados em original, por qualquer processo de cópia autenticada por cartório competente, membro da Comissão ou publicação em órgão da imprensa oficial, quando for o caso. Estando perfeitamente legíveis, sem conter borrões, rasuras, emendas ou entrelinhas, dentro do prazo de validade, e encerrados em envelope devidamente lacrado e indevassável. Por ser apenas uma formalidade que visa facilitar os trabalhos, a ausência do referido índice não inabilitará o licitante.

8.5.A falta de qualquer documento exigido, o seu vencimento, a ausência das cópias devidamente autenticadas ou das vias originais para autenticação pela Comissão ou da publicação em órgão na imprensa oficial, a apresentação de documentos de habilitação fora do envelope específico, tornará o respectivo licitante inabilitado. Quando o documento for obtido via Internet sua legalidade será comprovada nos endereços eletrônicos correspondentes. Poderá ser utilizada, a critério da Comissão, a documentação cadastral de fornecedor, constante dos arquivos do ORC, para comprovação da autenticidade de elementos apresentados pelo licitante, quando for o caso.

8.6.A autenticação dos documentos, quando realizada pela Comissão, deverá acontecer, em até 01 (uma) hora antes da abertura do certame.

9.0.DA PROPOSTA

9.1.A proposta deverá ser apresentada em 01(uma) via, dentro de envelope lacrado, contendo as seguintes indicações no anverso:

PREFEITURA MUNICIPAL DE ASSUNÇÃO
PROPOSTA DE PREÇOS - TOMADA DE PREÇOS Nº. 00005/2023
NOME DO PROPONENTE
ENDEREÇO E CNPJ DO PROPONENTE

O ENVELOPE PROPOSTA DE PREÇOS deverá conter os seguintes elementos:

9.2.Proposta elaborada em consonância com o respectivo projeto e as especificações constantes deste instrumento e seus elementos – Anexo I –, em papel timbrado da empresa, quando for o caso, assinada por seu representante legal, contendo no correspondente item cotado: discriminação, quantidade e valores unitário e total expressos em algarismos, acompanhada de:

9.2.1.Planilha de quantitativos e preços;

9.2.2.Cronograma físico–financeiro compatível com o prazo de execução dos serviços; e

9.2.3.Composição de Custos Unitários contendo, inclusive, o detalhamento da composição e da taxa de Bonificação ou Benefício de Despesas Indiretas – BDI e dos respectivos percentuais praticados, bem como o detalhamento dos encargos sociais.



**ESTADO DA PARAÍBA
PREFEITURA MUNICIPAL DE ASSUNÇÃO
COMISSÃO PERMANENTE DE LICITAÇÃO**



9.3. Será cotado um único preço para cada item, com a utilização de duas casas decimais. Indicação em contrário está sujeita a correção observando-se os seguintes critérios:

9.3.1. Falta de dígitos: serão acrescentados zeros;

9.3.2. Excesso de dígitos: sendo o primeiro dígito excedente menor que 5, todo o excesso será suprimido, caso contrário haverá o arredondamento do dígito anterior para mais e os demais itens excedentes suprimidos.

9.4. A Planilha de quantitativos e preços, o Cronograma físico-financeiro e a Composição de Custos Unitários, deverão ser assinadas por Responsável Técnico da empresa. Propostas que apresentem o mesmo Responsável Técnico serão desclassificadas.

9.5. A proposta deverá ser redigida em língua portuguesa e em moeda nacional, elaborada com clareza, sem alternativas, rasuras, emendas e/ou entrelinhas. Suas folhas rubricadas e a última datada e assinada pelo responsável, com indicação: do valor total da proposta em algarismos, dos prazos de entrega ou execução, das condições de pagamento, da sua validade que não poderá ser inferior a 60 dias, e outras informações e observações pertinentes que o licitante julgar necessárias.

9.6. Existindo discrepância entre o preço unitário e o valor total, resultado da multiplicação do preço unitário pela quantidade, o preço unitário prevalecerá.

9.7. Fica estabelecido que havendo divergência de preços unitários para um mesmo produto ou serviço, prevalecerá o de menor valor.

9.8. No caso de alteração necessária da proposta feita pela Comissão, decorrente exclusivamente de incorreções na unidade de medida utilizada, observada a devida proporcionalidade, bem como na multiplicação e/ou soma de valores, prevalecerá o valor corrigido.

9.9. A não indicação na proposta dos prazos de entrega ou execução, das condições de pagamento ou de sua validade, ficará subentendido que o licitante aceitou integralmente as disposições do ato convocatório e, portanto, serão consideradas as determinações nele contidas para as referidas exigências não sendo suficiente motivo para a desclassificação da proposta.

9.10. É facultado ao licitante, apresentar a proposta no próprio modelo fornecido pelo ORC, desde que esteja devidamente preenchido.

9.11. Será desclassificada a proposta que deixar de atender as disposições deste instrumento.

10.0. DO CRITÉRIO PARA JULGAMENTO

10.1. Será declarado vencedor deste certame o licitante que, atendidas todas as exigências do presente instrumento, apresentar proposta com menor valor global no correspondente item cotado, relacionado no Anexo I - Termo de Referência -, na coluna código.

10.2. Havendo igualdade de valores entre duas ou mais propostas, e após obedecido o disposto nos Arts. 44 e 45 da Lei Complementar 123/06 e no Art. 3º, § 2º, da Lei 8.666/93, a classificação se fará através de sorteio.

10.3. Na presente licitação será assegurada, como critério de desempate, preferência de contratação para as microempresas e empresas de pequeno porte.

10.4. Para efeito do disposto neste instrumento, entende-se por empate aquelas situações em que as propostas apresentadas pelas microempresas e empresas de pequeno porte sejam iguais ou até 10% (dez por cento) superiores à proposta mais bem classificada.

10.5. Ocorrendo a situação de empate conforme acima definida, proceder-se-á da seguinte forma:

10.5.1. A microempresa ou empresa de pequeno porte mais bem classificada poderá apresentar proposta de preço inferior àquela considerada vencedora do certame, situação em que será adjudicado em seu favor o objeto licitado;



**ESTADO DA PARAÍBA
PREFEITURA MUNICIPAL DE ASSUNÇÃO
COMISSÃO PERMANENTE DE LICITAÇÃO**



10.5.2. Não ocorrendo a contratação da microempresa ou empresa de pequeno porte, na forma do item anterior, serão convocadas as demais remanescentes que por ventura se enquadrem na situação de empate acima definida, na ordem de classificação, para exercício do mesmo direito;

10.5.3. No caso de equivalência de valores apresentados pelas microempresas e empresas de pequeno porte que se encontrem no intervalo estabelecido como situação de empate, será realizado sorteio entre elas para que se identifique aquela que primeiro poderá apresentar melhor oferta.

10.6. Na hipótese de não-contratação nos termos acima previstos, em que foi observada a situação de empate e assegurado o tratamento diferenciado a microempresa e empresa de pequeno porte, o objeto licitado será adjudicado em favor da proposta originalmente vencedora do certame.

10.7. A situação de empate, na forma acima definida, somente se aplicará quando a melhor oferta inicial não tiver sido apresentada por microempresa ou empresa de pequeno porte.

11.0. DA ORDEM DOS TRABALHOS

11.1. Para o recebimento dos envelopes e início dos trabalhos será observada uma tolerância de 15 (quinze) minutos após o horário fixado. Encerrado o prazo para recebimento dos envelopes, nenhum outro será aceito.

11.2. Declarada aberta à sessão pública pelo Presidente, será efetuado o devido credenciamento dos interessados. Somente participará ativamente da reunião um representante de cada licitante, podendo, no entanto, ser assistida por qualquer pessoa que se interessar.

11.3. O não comparecimento do representante de qualquer dos licitantes não impedirá a efetivação da reunião, sendo que, a simples participação neste certame implica na total aceitação de todas as condições estabelecidas neste Instrumento Convocatório e seus anexos.

11.4. Em nenhuma hipótese será concedido prazo para a apresentação de documentação e/ou substituição dos envelopes ou de qualquer elemento exigido e não apresentado na reunião destinada à habilitação.

11.5. A Comissão receberá de cada representante os envelopes Documentação e Proposta de Preços, e rubricará juntamente com os participantes os fechos do segundo.

11.6. Posteriormente abrirá os envelopes Documentação, rubricará o seu conteúdo e solicitará dos licitantes que examinem a documentação neles contidas. Quaisquer impugnações levantadas deverão ser comunicadas a Comissão, que as consignará na Ata de reunião.

11.7. Prosseguindo os trabalhos, a Comissão analisará os documentos e as impugnações porventura formuladas pelos licitantes, dando-lhes ciência, em seguida, do resultado da Fase de Habilitação. Entretanto, se assim julgar necessário, poderá divulgar o resultado numa nova reunião, registrando-se na Ata, ou mediante publicação na imprensa oficial ou ainda emitindo aviso por escrito, observada, nestes casos, a devida antecedência necessária - não inferior a 48 (quarenta e oito) horas.

11.8. Ocorrendo à desistência expressa dos licitantes ao direito de recorrer na Fase de Habilitação, conforme previsto no Art. 43, III, da Lei 8.666/93, na mesma sessão poderá haver a abertura dos envelopes Propostas, caso contrário será marcada nova data, com observância ao prazo recursal estabelecido na legislação pertinente.

11.9. O envelope Proposta de Preços, devidamente fechado e lacrado, será devolvido ao licitante inabilitado, desde que não tenha havido recurso ou após sua denegação.

11.10. Encerrada a Fase de Habilitação e observados os ditames deste instrumento, a Comissão procederá então à abertura dos envelopes Proposta de Preços dos proponentes declarados habilitados, rubricará o seu conteúdo e facultará o exame da documentação neles



**ESTADO DA PARAÍBA
PREFEITURA MUNICIPAL DE ASSUNÇÃO
COMISSÃO PERMANENTE DE LICITAÇÃO**



contidas a todos os participantes, os quais poderão efetuar impugnações, devidamente consignadas na Ata de reunião, quando for o caso.

11.11.A Comissão examinará os elementos apresentados, as observações eventualmente apontadas, declarando, em seguida, vencedor o licitante que, atendidas as exigências e considerados os critérios definidos neste instrumento, apresentar proposta mais vantajosa para o ORC.

11.12.Da reunião lavrar-se-á Ata circunstanciada, na qual serão registradas todas as ocorrências e que, ao final, será assinada pela Comissão e licitantes presentes.

11.13.Em decorrência da Lei Complementar 123/06, a comprovação de regularidade fiscal e trabalhista das microempresas e empresas de pequeno porte somente será exigida para efeito de assinatura do contrato, observando-se o seguinte procedimento:

11.13.1.As microempresas e empresas de pequeno porte, por ocasião da participação nesta licitação, deverão apresentar toda a documentação exigida para comprovação de regularidade fiscal e trabalhista, dentre os documentos enumerados neste instrumento para efeito de Habilitação e integrantes do envelope Documentação, mesmo que esta apresente alguma restrição;

11.13.2.Havendo alguma restrição na comprovação da regularidade fiscal e trabalhista, será assegurado o prazo de 05 (cinco) dias úteis, cujo termo inicial corresponderá ao momento em que o licitante for declarado vencedor, prorrogáveis por igual período, a critério do ORC, para a regularização da documentação, pagamento ou parcelamento do débito, e emissão das eventuais certidões negativas ou positivas com efeito de certidão negativa;

11.13.3.A não-regularização da documentação, no prazo acima previsto, implicará decadência do direito à contratação, sem prejuízo das sanções previstas no Art. 81, da Lei 8.666/93, sendo facultado ao ORC convocar os licitantes remanescentes, na ordem de classificação, para assinatura do contrato, ou revogar a licitação.

11.14.Os documentos apresentados pelos licitantes no Credenciamento e os elementos constantes dos envelopes Documentação e Proposta de Preços que forem abertos, serão retidos pela Comissão e anexados aos autos do processo. No mesmo contexto, o envelope Proposta de Preços, ainda lacrado, do licitante inabilitado que não for retirado por seu representante legal no prazo de 60 (sessenta) dias consecutivos da data de homologação do presente certame, será sumariamente destruído.

12.0.DO CRITÉRIO DE ACEITABILIDADE DE PREÇOS

12.1.Havendo proposta com valor para o respectivo item relacionado no Anexo I - Termo de Referência - Especificações, na coluna código:

12.1.1.Superior ao estimado pelo ORC, o item será desconsiderado; ou

12.1.2.Com indícios que conduzam a uma presunção relativa de inexecuibilidade, pelo critério definido no Art. 48, II, § 1º, da Lei 8.666/93, em tal situação, não sendo possível a imediata confirmação, poderá ser dada ao licitante a oportunidade de demonstrar a sua exequibilidade, sendo-lhe facultado o prazo de 03 (três) dias úteis para comprovar a viabilidade dos preços, conforme parâmetros do mesmo Art. 48, II, sob pena de desconsideração do item.

12.2.Salienta-se que tais ocorrências não desclassificam automaticamente a proposta, quando for o caso, apenas o item correspondente.

12.3.O valor estimado que o ORC se propõe a pagar pelo objeto da presente licitação - Valor de Referência -, que representa o somatório total dos preços relacionados na respectiva planilha dos serviços a serem executados, referente ao correspondente item, está devidamente informado neste instrumento convocatório - Anexo I.

13.0.DOS RECURSOS



ESTADO DA PARAÍBA
PREFEITURA MUNICIPAL DE ASSUNÇÃO
COMISSÃO PERMANENTE DE LICITAÇÃO



13.1. Dos atos decorrentes deste procedimento licitatório, caberão recursos nos termos de Art. 109 da Lei Federal n.º 8.666/93.

13.2. O recurso será dirigido à autoridade superior do ORC, por intermédio da Comissão, devendo ser protocolizado o original, nos horários normais de expediente das 08:00 as 12:00 horas, exclusivamente no seguinte endereço: Rua Tereza Balduino da Nobrega, S/N - Centro - Assunção - PB.

14.0. DA HOMOLOGAÇÃO E ADJUDICAÇÃO

14.1. Concluído o julgamento das propostas apresentadas, a Comissão emitirá relatório conclusivo dos trabalhos desenvolvidos no certame, remetendo-o a autoridade superior do ORC, juntamente com os elementos constitutivos do processo, necessários à Homologação e Adjudicação da respectiva licitação, quando for o caso.

14.2. A autoridade superior poderá, no entanto, tendo em vista sempre a defesa dos interesses do ORC, discordar e deixar de homologar, total ou parcialmente, o resultado apresentado pela Comissão, revogar ou considerar nula a Licitação, desde que apresente a devida fundamentação exigida pela legislação vigente, resguardados os direitos dos licitantes.

15.0. DO CONTRATO

15.1. Após a homologação pela Autoridade Superior do ORC, o licitante vencedor será notificado para, dentro do prazo de 05 (cinco) dias consecutivos da data de recebimento da notificação, assinar o respectivo contrato, quando for o caso, elaborado em conformidade com as modalidades permitidas pela Lei Federal n.º 8.666/93, podendo o mesmo sofrer alterações nos termos definidos pela referida norma.

15.2. Não atendendo à convocação para assinar o contrato, e ocorrendo esta dentro do prazo de validade de sua proposta, o licitante perderá todos os direitos que porventura tenha obtido como vencedor da licitação.

15.3. É permitido ao ORC, no caso do licitante vencedor não comparecer para assinatura do contrato no prazo e condições estabelecidos, convocar os licitantes remanescentes, na ordem de classificação, para fazê-lo em igual prazo e nas mesmas condições do licitante vencedor, inclusive quanto ao preço, ou revogar a presente licitação.

15.4. O contrato que eventualmente venha a ser assinado pelo licitante vencedor, poderá ser alterado com a devida justificativa, unilateralmente pelo Contratante ou por acordo entre as partes, nos casos previstos no Art. 65 e será rescindido, de pleno direito, conforme o disposto nos Arts. 77, 78 e 79, todos da Lei 8.666/93; e executado sob o regime de empreitada por preço global.

15.5. O Contratado fica obrigado a aceitar, nas mesmas condições contratuais, os acréscimos ou supressões que se fizerem nas obras, até o respectivo limite fixado no Art. 65, § 1º da Lei 8.666/93. Nenhum acréscimo ou supressão poderá exceder o limite estabelecido, salvo as supressões resultantes de acordo celebrado entre os contratantes.

15.6. A diferença percentual entre o valor global do contrato e o preço global de referência não poderá ser reduzida em favor do Contratado em decorrência de aditamentos que modifiquem a planilha orçamentária.

15.7. Na hipótese de celebração de aditivos contratuais para a inclusão de novos serviços, o preço desses serviços será calculado considerando o custo de referência e a taxa de BDI especificada no orçamento base da licitação, subtraindo desse preço de referência a diferença percentual entre o valor do orçamento base e o valor global do contrato obtido no certame, com vistas a garantir o equilíbrio econômico financeiro do contrato e a manutenção do percentual de desconto ofertado pelo Contratado.

15.8. Da garantia do contrato:



**ESTADO DA PARAÍBA
PREFEITURA MUNICIPAL DE ASSUNÇÃO
COMISSÃO PERMANENTE DE LICITAÇÃO**



15.8.1. No prazo de 5 (cinco) dias após a assinatura do contrato, o licitante deverá prestar garantia correspondente a 5% (cinco por cento) sobre o valor da contratação, em conformidade com Art. 56 da Lei 8.666/93.

15.8.2. O valor da garantia poderá ser atualizado sempre que houver alteração, reajuste ou revisão do valor do contrato.

15.8.3. A garantia prestada será restituída após o cumprimento integral de todas as obrigações contratuais e, quando em dinheiro, poderá ser atualizada monetariamente, conforme disposto no Art. 56, § 4º, da Lei 8.666/93.

15.8.4. Não ocorrendo a efetiva prestação de garantia no prazo determinado sujeitará o contratado às penalidades legalmente estabelecidas, sem prejuízo da rescisão do respectivo contrato.

16.0. DAS SANÇÕES ADMINISTRATIVAS

16.1. A recusa injusta em deixar de cumprir as obrigações assumidas e preceitos legais, sujeitará o Contratado, garantida a prévia defesa, às seguintes penalidades previstas nos Arts. 86 e 87 da Lei 8.666/93: a – advertência; b – multa de mora de 0,5% (zero vírgula cinco por cento) aplicada sobre o valor do contrato por dia de atraso na entrega, no início ou na execução do objeto ora contratado; c – multa de 10% (dez por cento) sobre o valor contratado pela inexecução total ou parcial do contrato; d – suspensão temporária de participar em licitação e impedimento de contratar com a Administração, por prazo de até 02 (dois) anos; e – declaração de inidoneidade para licitar ou contratar com a Administração Pública enquanto perdurarem os motivos determinantes da punição ou até que seja promovida sua reabilitação perante a própria autoridade que aplicou a penalidade; f – simultaneamente, qualquer das penalidades cabíveis fundamentadas na Lei 8.666/93.

16.2. Se o valor da multa ou indenização devida não for recolhido no prazo de 15 (quinze) dias após a comunicação ao Contratado, será automaticamente descontado da primeira parcela do pagamento a que o Contratado vier a fazer jus, acrescido de juros moratórios de 1% (um por cento) ao mês, ou, quando for o caso, cobrado judicialmente.

16.3. Após a aplicação de quaisquer das penalidades previstas, realizar-se-á comunicação escrita ao Contratado, e publicado na imprensa oficial, excluídas as penalidades de advertência e multa de mora quando for o caso, constando o fundamento legal da punição, informando ainda que o fato será registrado e publicado no cadastro correspondente.

17.0. DA COMPROVAÇÃO DE EXECUÇÃO E RECEBIMENTO DO OBJETO

17.1. Executada a presente contratação e observadas as condições de adimplemento das obrigações pactuadas, os procedimentos e prazos para receber o seu objeto pelo ORC obedecerão, conforme o caso, à disposições dos Arts. 73 a 76, da Lei 8.666/93.

18.0. DO PAGAMENTO

18.1. O pagamento será efetuado mediante processo regular e em observância às normas e procedimentos adotados pelo ORC, da seguinte maneira: Para ocorrer no prazo de trinta dias, contados do período de adimplemento.

18.2. O desembolso máximo do período, não será superior ao valor do respectivo adimplemento, de acordo com o cronograma aprovado, quando for o caso, e sempre em conformidade com a disponibilidade de recursos financeiros.

18.3. Nenhum valor será pago ao Contratado enquanto pendente de liquidação qualquer obrigação financeira que lhe for imposta, em virtude de penalidade ou inadimplência, a qual poderá ser compensada com o pagamento pendente, sem que isso gere direito a acréscimo de qualquer natureza.



ESTADO DA PARAÍBA
PREFEITURA MUNICIPAL DE ASSUNÇÃO
COMISSÃO PERMANENTE DE LICITAÇÃO



18.4. Nos casos de eventuais atrasos de pagamento nos termos deste instrumento, e desde que o Contratado não tenha concorrido de alguma forma para o atraso, será admitida a compensação financeira, devida desde a data limite fixada para o pagamento até a data correspondente ao efetivo pagamento da parcela. Os encargos moratórios devidos em razão do atraso no pagamento serão calculados com utilização da seguinte fórmula: $EM = N \times VP \times I$, onde: EM = encargos moratórios; N = número de dias entre a data prevista para o pagamento e a do efetivo pagamento; VP = valor da parcela a ser paga; e I = índice de compensação financeira, assim apurado: $I = (TX \div 100) \div 365$, sendo TX = percentual do IPCA-IBGE acumulado nos últimos doze meses ou, na sua falta, um novo índice adotado pelo Governo Federal que o substitua. Na hipótese do referido índice estabelecido para a compensação financeira venha a ser extinto ou de qualquer forma não possa mais ser utilizado, será adotado, em substituição, o que vier a ser determinado pela legislação então em vigor.

19.0. DO REAJUSTAMENTO

19.1. Os preços contratados são fixos e irremovíveis no prazo de um ano.

19.2. Dentro do prazo de vigência do contrato e mediante solicitação do Contratado, os preços poderão sofrer reajuste após o interregno de um ano, na mesma proporção da variação verificada no Índice Nacional da Construção Civil – INCC acumulado, tomando-se por base o mês de apresentação da respectiva proposta, exclusivamente para as obrigações iniciadas e concluídas após a ocorrência da anualidade.

19.3. Nos reajustes subsequentes ao primeiro, o interregno mínimo de um ano será contado a partir dos efeitos financeiros do último reajuste.

19.4. No caso de atraso ou não divulgação do índice de reajustamento, o Contratante pagará ao Contratado a importância calculada pela última variação conhecida, liquidando a diferença correspondente tão logo seja divulgado o índice definitivo. Fica o Contratado obrigado a apresentar memória de cálculo referente ao reajustamento de preços do valor remanescente, sempre que este ocorrer.

19.5. Nas aferições finais, o índice utilizado para reajuste será, obrigatoriamente, o definitivo.

19.6. Caso o índice estabelecido para reajustamento venha a ser extinto ou de qualquer forma não possa mais ser utilizado, será adotado, em substituição, o que vier a ser determinado pela legislação então em vigor.

19.7. Na ausência de previsão legal quanto ao índice substituto, as partes elegerão novo índice oficial, para reajustamento do preço do valor remanescente, por meio de termo aditivo.

19.8. O reajuste poderá ser realizado por apostilamento.

20.0. DAS DISPOSIÇÕES GERAIS

20.1. O ORC por conveniência administrativa ou técnica, se reserva no direito de paralisar a qualquer tempo a execução da contratação, cientificando devidamente o Contratado.

20.2. Decairá do direito de impugnar perante o ORC nos termos do presente instrumento, aquele que, tendo-o aceitado sem objeção, venha a apresentar, depois do julgamento, falhas ou irregularidades que o viciaram hipótese em que tal comunicado não terá efeito de recurso.

20.3. Nos valores apresentados pelos licitantes, já deverão estar incluídos os custos com aquisição de material, mão-de-obra utilizada, impostos, encargos, fretes e outros que venham a incidir sobre os respectivos preços.

20.4. As dúvidas surgidas após a apresentação das propostas e os casos omissos neste instrumento, ficarão única e exclusivamente sujeitos a interpretação da Comissão, sendo facultada a mesma ou a autoridade superior do ORC, em qualquer fase da licitação, a promoção de diligência destinada a esclarecer ou a complementar a instrução do processo.

20.5. Para dirimir controvérsias decorrentes deste certame, excluído qualquer outro, o foro competente é o da Comarca de Taperoa.



**ESTADO DA PARAÍBA
PREFEITURA MUNICIPAL DE ASSUNÇÃO
COMISSÃO PERMANENTE DE LICITAÇÃO**



20.6. Não será devida aos proponentes pela elaboração e/ou apresentação de documentação relativa ao certame, qualquer tipo de indenização.

20.7. Nenhuma pessoa física, ainda que credenciada por procuração legal, poderá representar mais de uma Licitante.

20.8. A presente licitação somente poderá vir a ser revogada por razões de interesse público decorrente de fato superveniente devidamente comprovado, ou anulada no todo ou em parte, por ilegalidade, de ofício ou por provocação de terceiros, mediante parecer escrito e devidamente fundamentado.

20.9. Caso as datas previstas para a realização dos eventos da presente licitação sejam declaradas feriado e não havendo ratificação da convocação, ficam transferidos automaticamente para o primeiro dia útil subsequente, no mesmo local e hora anteriormente previstos.

Assunção - PB, 04 de Outubro de 2023.

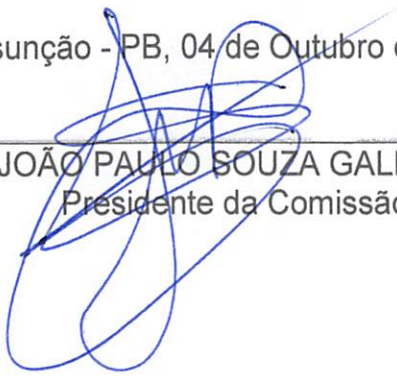

JOÃO PAULO SOUZA GALDINO
Presidente da Comissão



**ESTADO DA PARAÍBA
PREFEITURA MUNICIPAL DE ASSUNÇÃO
COMISSÃO PERMANENTE DE LICITAÇÃO**



ANEXO I - TOMADA DE PREÇOS Nº 00005/2023

TERMO DE REFERÊNCIA - ESPECIFICAÇÕES

1.0.DO OBJETO

1.1.Constitui objeto desta licitação: Contratação de empresa de engenharia para construção da 2ª Etapa de uma Ponte que liga as comunidades Barra III á Unha de Gato – Zona Rural do município de Assunção/PB através de Convênio a ser firmado entre a Secretaria de Estado de Planejamento, Orçamento e Gestão e a Prefeitura Municipal de Assunção.

2.0.JUSTIFICATIVA

2.1.Considerando as necessidades do ORC, tem o presente termo a finalidade de definir, técnica e adequadamente, os procedimentos necessários para viabilizar a contratação em tela.

2.2.As características e especificações do objeto ora licitado são:

CÓDIGO	DISCRIMINAÇÃO	UNIDADE	QUANTIDADE	PREÇO UNIT.	PREÇO TOTAL
1	Contratação de empresa de engenharia para construção da 2ª Etapa da Ponte que liga as comunidades Barra III á Unha de Gato – Zona Rural do município de Assunção/PB através de Convênio a ser firmado entre a Secretaria de Estado de Planejamento, Orçamento e Gestão e a Prefeitura Municipal de Assunção	UND	1	496.969,48	496.969,48
				TOTAL	496.969,48

3.0.OBRIGAÇÕES DO CONTRATADO

3.1.Responsabilizar-se por todos os ônus e obrigações concernentes à legislação fiscal, civil, tributária e trabalhista, bem como por todas as despesas e compromissos assumidos, a qualquer título, perante seus fornecedores ou terceiros em razão da execução do objeto contratado.

3.2.Substituir, arcando com as despesas decorrentes, os materiais ou serviços que apresentarem alterações, deteriorações, imperfeições ou quaisquer irregularidades discrepantes às exigências do instrumento de ajuste pactuado, ainda que constatados após o recebimento e/ou pagamento.

3.3.Não transferir a outrem, no todo ou em parte, o objeto da contratação, salvo mediante prévia e expressa autorização do Contratante.

3.4.Manter, durante a vigência do contrato ou outros instrumentos hábeis, em compatibilidade com as obrigações assumidas, todas as condições de habilitação e qualificação exigidas no respectivo processo licitatório, apresentando ao Contratante os documentos necessários, sempre que solicitado.

3.5.Emitir Nota Fiscal correspondente à sede ou filial da empresa que apresentou a documentação na fase de habilitação.

3.6.Executar todas as obrigações assumidas com observância a melhor técnica vigente, enquadrando-se, rigorosamente, dentro dos preceitos legais, normas e especificações técnicas correspondentes.

4.0.DO CRITÉRIO DE ACEITABILIDADE DE PREÇOS

4.1.Havendo proposta com valor para o respectivo item relacionado no Anexo I - Termo de Referência - Especificações, na coluna código:



**ESTADO DA PARAÍBA
PREFEITURA MUNICIPAL DE ASSUNÇÃO
COMISSÃO PERMANENTE DE LICITAÇÃO**



- 4.1.1. Superior ao estimado pelo ORC, o item será desconsiderado; ou
- 4.1.2. Com indícios que conduzam a uma presunção relativa de inexequibilidade, pelo critério definido no Art. 48, II, § 1º, da Lei 8.666/93, em tal situação, não sendo possível a imediata confirmação, poderá ser dada ao licitante a oportunidade de demonstrar a sua exequibilidade, sendo-lhe facultado o prazo de 03 (três) dias úteis para comprovar a viabilidade dos preços, conforme parâmetros do mesmo Art. 48, II, sob pena de desconsideração do item.
- 4.2. Salienta-se que tais ocorrências não desclassificam automaticamente a proposta, quando for o caso, apenas o item correspondente.
- 4.3. O valor estimado que o ORC se propõe a pagar pelo objeto da presente licitação - Valor de Referência -, que representa o somatório total dos preços relacionados na respectiva planilha dos serviços a serem executados, referente ao correspondente item, está acima indicado.

5.0. MODELO DA PROPOSTA

5.1. É parte integrante deste Termo de Referência o modelo de proposta de preços correspondente, podendo o licitante apresentar a sua proposta no próprio modelo fornecido, desde que seja devidamente preenchido, conforme faculta o instrumento convocatório - Anexo 01.

GILVAN LOPES DE SALES
Secretário



ESTADO DA PARAÍBA
PREFEITURA MUNICIPAL DE ASSUNÇÃO
COMISSÃO PERMANENTE DE LICITAÇÃO



ANEXO 01 AO TERMO DE REFERÊNCIA - PROPOSTA

TOMADA DE PREÇOS Nº 00005/2023

PROPOSTA

REF.: TOMADA DE PREÇOS Nº 00005/2023

OBJETO: Contratação de empresa de engenharia para construção da 2ª Etapa de uma Ponte que liga as comunidades Barra III á Unha de Gato – Zona Rural do município de Assunção/PB através de Convênio a ser firmado entre a Secretaria de Estado de Planejamento, Orçamento e Gestão e a Prefeitura Municipal de Assunção.

PROPONENTE:

Prezados Senhores,

Nos termos da licitação em epígrafe, apresentamos proposta conforme abaixo:

CÓDIGO	DISCRIMINAÇÃO	UNIDADE	QUANTIDADE	PREÇO UNIT.	PREÇO TOTAL
1	Contratação de empresa de engenharia para construção da 2ª Etapa da Ponte que liga as comunidades Barra III á Unha de Gato – Zona Rural do município de Assunção/PB através de Convênio a ser firmado entre a Secretaria de Estado de Planejamento, Orçamento e Gestão e a Prefeitura Municipal de Assunção	UND	1		

VALOR TOTAL DA PROPOSTA - R\$

PRAZO - Item 5.0:

PAGAMENTO - Item 18.0:

VALIDADE DA PROPOSTA - Item 9.0:

_____ / _____ de _____ de _____

Responsável

CNPJ



INTERESSADO: PREFEITURA
MUNICIPAL DE ASSUNÇÃO - PB



PONTE NO SÍTIO BARRA

MEMÓRIA JUSTIFICATIVA

Campina Grande – PB
Abril/2022



SUMÁRIO

1. APRESENTAÇÃO	3
2. AUTORIA DO PROJETO	3
3. ESCOPO DO PROJETO	4
4. ANEXOS	4

ANEXO 1 – Especificações de Serviço

ANEXO 2 – Quantitativos e Orçamentos Básicos

ANEXO 3 – Memórias de Cálculo

ANEXO 4 – Cronograma Físico-Financeiro

ANEXO 5 – Composição do BDI

ANEXO 6 – ART (Anotação de Responsabilidade Técnica)

ANEXO 7 – Relatório fotográfico

ANEXO 8 – Desenhos do Projeto.



1. APRESENTAÇÃO

O presente relatório trata das atividades desenvolvidas e das soluções propostas para elaboração do projeto básico da Ponte no Sítio Barra, localizado no Município de Assunção – PB.

2. AUTORIA DO PROJETO

Elaboração do projetista (estrutural):

Eng. Marcos Antonio de Souza Simplicio
Eng. Marcos Antonio de Souza Simplicio

CREA 6877D/PB

Visto SE 9789

Elaboração do orçamento:

Eng. Ádney José Duarte Sousa

CREA 160190012-0

ADNEY JOSE DUARTE DE
Assinado de forma digital por
ADNEY JOSE DUARTE DE
SOUZA:79802974404
SOUZA:79802974404
Dados: 2022.04.20 09:06:47 -03'00'

3. ESCOPO DO PROJETO

Após o levantamento topográfico, foram coletadas as informações necessárias para a elaboração do projeto, levando em consideração o traçado da estrada existente, tendo as seguintes características:

- Extensão:
 - 61,00 metros
- Largura:
 - 4,80 metros
- Áreas
 - 292,80 metros quadrado



4. ANEXOS

Fazendo parte deste memorial, são apresentados doze anexos, conforme discriminado abaixo:

- ANEXO 1 – Especificações de Serviço
- ANEXO 2 – Quantitativos e Orçamentos Básicos
- ANEXO 3 – Memórias de Cálculo
- ANEXO 4 – Cronograma Físico-Financeiro
- ANEXO 5 – Composição do BDI
- ANEXO 6 – ART (Anotação de Responsabilidade Técnica)
- ANEXO 7 – Relatório fotográfico
- ANEXO 8 – Desenhos do Projeto.



ANEXO 1 – Especificações de Serviço

1.0 PRELIMINARES

Limpeza manual de vegetação em terreno com enxada.

A capina e a roçagem deverão ser feitas manualmente com foice, roçadeira, moto-serra ou outras ferramentas adequadas.

O destocamento manual compreenderá a operação de corte e remoção dos tocos e das raízes da vegetação arbustiva ou de pequeno porte até o $\text{AE} = 5 \text{ cm}$.

As árvores de diâmetro acima de 5 cm deverão ser retiradas com o auxílio de equipamentos mecânicos. Os entulhos e restos de vegetação deverão ser removidos do terreno e colocados em local apropriado, indicado pela Fiscalização.

Topografo com encargos complementares

Retirada e reassentamento de cerca

2.0 ESTRUTURA

- Concreto $f_{ck} = 30 \text{ mpa}$, traço 1:2,1:2,5 (cimento/ areia média/ brita 1) - preparo mecânico com betoneira 600 l. Af_07/2016
- O concreto usado nessa etapa de serviço com resistência característica de 30 MPa executado em obra com auxílio de betoneira de 400L e traço especificado de 1:2,1:2,75 (cimento, areia média/brita 1).

EXECUÇÃO:

- Sempre que o concreto for misturado na obra, a contratada deve dispor de central de concreto, preferencialmente automatizada, para controlar a mistura dos componentes.
- As balanças devem ser aferidas sistematicamente a cada 30 dias ou, após cada lote produzido de 5000 m^3 .

Em qualquer situação a tolerância das medidas efetuadas não deve superar 2% da massa real;

- a dosagem do concreto, traço, deve decorrer de experimentos; deve considerar todos

os condicionantes que possam interferir na trabalhabilidade e resistência;

- para concretos de aplicação submersa, ou concretos passíveis de contato com lençol freático, deve ser definido no projeto;
- o tempo de mistura depende das características físicas do equipamento e deve oferecer um concreto com características de homogeneidade satisfatória. O transporte do concreto recém preparado até o ponto de lançamento deve ser o menor possível e com cuidados dirigidos para evitar segregação ou perda de material;
- a fiscalização pode vetar qualquer sistema de transporte que entenda inadequado e passível de provocar segregação;
- as retomadas de lançamentos sucessivos pressupõem a existência de juntas de concretagem tratadas para garantir aderência entre os dois lances, monoliticidade e impermeabilidade;
- por junta tratada entende-se a remoção da película superficial de nata, remoção de excessos e elementos estranhos; o processo de limpeza deve ser aprovado pela fiscalização;
- o concreto deve ser lançado de um ponto o mais próximo possível da posição final, através de sucessivas camadas, com espessura não superior a 50 cm, e com cuidados especiais para garantir o preenchimento de todas as reentrâncias, cantos vivos, e prover adensamento antes do lançamento da camada seguinte;
- concretagens sucessivas com intervalo inferior a 30 minutos são consideradas concretagens contínuas;
- em nenhuma situação o concreto deve ser lançado de alturas superiores a 2,0 m. No caso de peças altas, e principalmente se forem estreitas, o lançamento deve se dar através de janelas laterais em número suficiente que permita o controle visual da operação;

➤ Montagem e desmontagem de fôrma

EXECUÇÃO:

- Antes de proceder à execução das fôrmas é necessário assegurar-se que as escavações

estão não só abertas, mas também nas condições adequadas às características e dimensões das fôrmas.

- Não poderá começar a montagem das fôrmas sem a autorização por escrito do diretor de fiscalização de obra, quem verificará que o estado de conservação da sua superfície e das uniões, ajusta-se ao acabamento de concreto previsto no projeto.
- Limpeza e preparação do plano de apoio. Marcação. Aplicação do líquido desmoldante. Montagem do sistema de escoramento e fôrmas. Colocação de elementos de sustentação, fixação e escoramento. Aprumo e nivelamento das fôrmas. Humidificação das fôrmas. Desmontagem do sistema de escoramento e fôrmas.
- As superfícies que vão ficar à vista não apresentarão imperfeições.

➤ Corta e dobra de aço

EXECUÇÃO:

- Executar a montagem das ferragens.
 - Obedecer rigorosamente o projeto estrutural.
 - Limpar as barras de aço, removendo qualquer substância prejudicial à aderência do concreto, remover também as crostas da ferragem e ou ferrugem que possam se apresentar.
 - Uso de mão de obra habilitada e obrigatório uso de equipamentos de proteção individual (EPI).
- Junta de encontro, seção transversal dim. 20mm, inclusive tarugo e preenchimento com mastique MBT ou similar.

As juntas de encontro são fundamentais para isolar o piso das outras estruturas como vigas baldrames, blocos de concreto, bases de máquinas ou outras. Esta é uma premissa que faz com que o piso trabalhe independente das outras estruturas existentes.



A utilização da junta de expansão entre placas é conhecida como Junta de Dilatação – JD, não usual para os pisos industriais.
APLICAÇÃO. Conforme recomendação do FABRICANTE.





ANEXO 2 – Quantitativos e Orçamentos Básicos



ANEXO 3 – Memórias de Cálculo



ANEXO 4 – Cronograma Físico-Financeiro



ANEXO 5 – Composição do BDI



ANEXO 6 – ART (Anotação de Responsabilidade Técnica)



ANEXO 7 – Relatório fotografico



COMISSÃO PERMANENTE DE LICITAÇÃO
Fls. _____

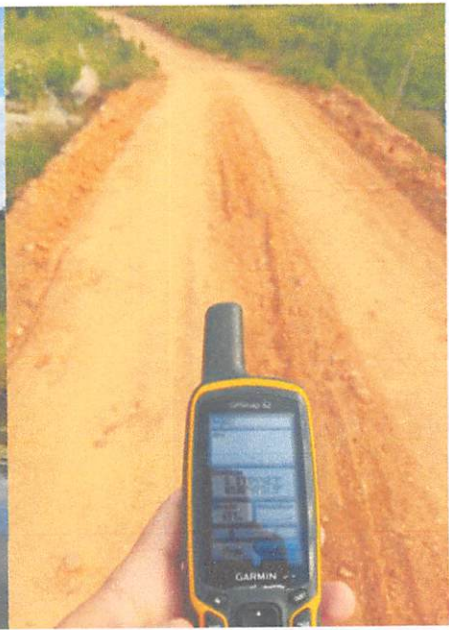
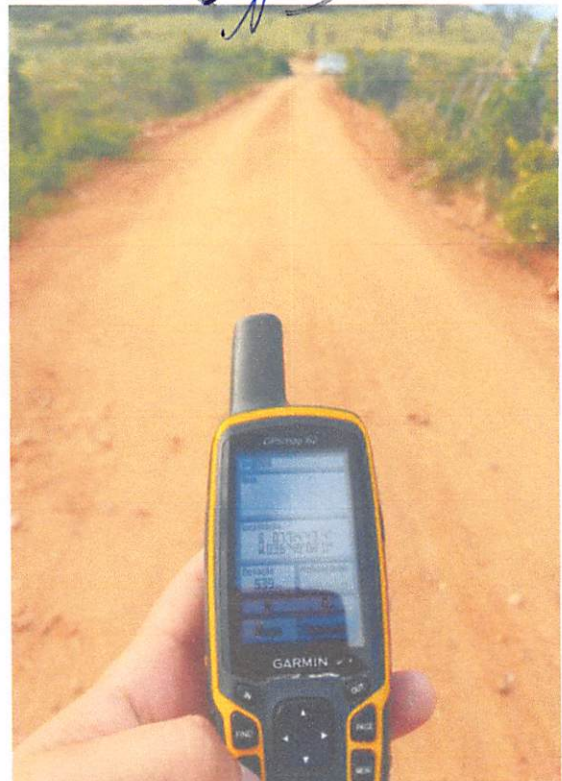
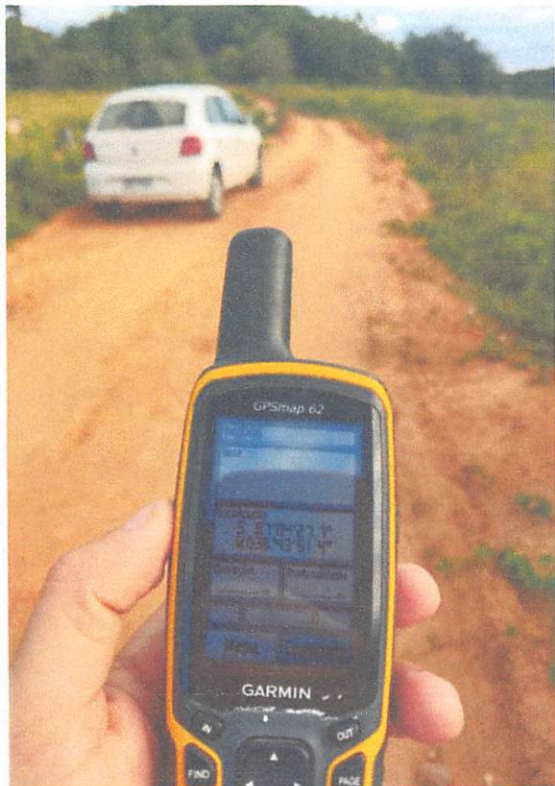



ANEXO 8 – Desenhos do Projeto.



ESTADO DA PARAIBA
PREFEITURA MUNICIPAL DE ASSUNÇÃO
OBRA: PONTE NO SÍTIO BARRA
DETALHAMENTO DO BDI

ITEM	DISCRIMINAÇÃO	%
AC	Administração Central	3,80
SG	Seguros e Garantias	0,32
R	Risco	0,50
DF	Despesas Financeiras	1,02
L	Lucro Bruto	6,64
I	Impostos	10,15
	PIS	0,65
	COFINS	3,00
	ISS	2,00
	CONTRIB. PREV. SOBRE REC. BRUTA - CPRB	4,50
FÓRMULA	$BDI = ((1+(AC/100+SG/100+R/100))*(1+DF/100)*(1+L/100))/(1-I/100)-1$	25,44%

ADNEY JOSE DUARTE Assinado de forma digital por
DE ADNEY JOSE DUARTE DE
SOUZA:79802974404
SOUZA:79802974404 Dados: 2023.08.08 10:59:19 -03'00'

Adney José Duarte de Souza
Engenheiro Civil
Crea nº 1600190012-0



PREFEITURA MUNICIPAL
DE ASSUNÇÃO - PB

ELABORAÇÃO:



DESCRIÇÃO: IMPLANTAÇÃO DE PONTE DE CONCRETO EM ESTRADA VICINAL NA
COMUNIDADE BARRA III

QUANTITATIVOS E ORÇAMENTO BÁSICO

COMPLEMENTO DA PONTE NO SÍTIO BARRA III

BDI (%): 25,44

ITEM	FONTE	CÓD.	DISCRIMINAÇÃO	UNID.	QUANT.	P. UNIT. SEM BDI (R\$)	P. UNIT. COM BDI (R\$)	SUB-TOTAL (R\$)
1.0			ESTRUTURA (com BDI).....					496.969,48
1.1	DER/PB	03.370.01	ESCORAMENTO DE FORMAS VERTICAL	m ³	1.866,60	R\$ 70,16	R\$ 88,01	164.272,54
1.2	DER/PB	03.370.00	FORMA DE MADEIRA	m ²	292,80	R\$ 77,73	R\$ 97,50	28.548,54
1.3	DER/PB	03.324.00	CONCRETO ESTRUTURAL FCK >=30 MPA, fornecimento e aplicação (laje)	m ³	58,56	R\$ 710,61	R\$ 891,36	52.198,32
1.4	DER/PB	03.324.00	CONCRETO ESTRUTURAL FCK >=30 MPA, fornecimento e aplicação (barreiras)	m ³	28,10	R\$ 710,61	R\$ 891,36	25.047,35
1.5	DER/PB	03.353.00	FORNECIMENTO E APLICAÇÃO DE AÇO	kg	12.164,79	R\$ 14,87	R\$ 18,65	226.902,73
TOTAL.....								496.969,48

Nota: DER/PB - Vigência: Abril-Junho/2023

ADNEY JOSE DUARTE Assinado de forma digital por
DE ADNEY JOSE DUARTE DE
SOUZA:79802974404
SOUZA:79802974404 Dados: 2023.08.08 10:59:00 -03'00'

Adney José Duarte de Souza

Engenheiro Civil

Crea nº 1600190012-0



**PREFEITURA MUNICIPAL
DE ASSUNÇÃO - PB**

ELABORAÇÃO:



MEMÓRIA DE CÁLCULO

COMPLEMENTO DA PONTE NO SÍTIO BARRA III

1.0 ESTRUTURA

1.1 ESCORAMENTO DE FORMAS VERTICAL

= 61,00	(extensão)	(A)
= 6,80	(largura de 4,80 mais folga de 1,00 p/ cada lado)	(B)
= 4,50	(altura)	(C)
= 1.866,60	m³	(AxBxC)

1.2 FORMA DE MADEIRA

= 61,00	(extensão)	(A)
= 4,80	(largura)	(B)
= 292,80	m²	(AxB)

1.3 CONCRETO ESTRUTURAL FCK >=30 MPA, fornecimento e aplicação (laje)

= 0,20	(espessura)	(A)
= 4,80	(largura)	(B)
= 61,00	(extensão)	(AxBxC)
= 58,56	m³	

1.4 CONCRETO ESTRUTURAL FCK >=30 MPA, fornecimento e aplicação (barreiras)

= 28,10	(Prancha 02/04 - Projeto Estrutural)
= 28,10	m³

1.5 Fornecimento e aplicação de aço (laje + barreiras)

= 12.164,79	(Prancha 04/04 - Projeto Estrutural)
= 12.164,79	kg

ADNEY JOSE
DUARTE DE
SOUZA:7980297440
4

Assinado de forma digital
por ADNEY JOSE DUARTE
DE SOUZA:79802974404
Dados: 2023.08.08
10:58:40 -03'00'

Adney José Duarte de Souza

Engenheiro Civil

Crea nº 1600190012-0



PREFEITURA MUNICIPAL
DE ASSUNÇÃO - PB

ELABORAÇÃO:

AJDS
RELAÇÕES DE ENGENHARIA CIVIL



CRONOGRAMA FÍSICO-FINANCEIRO

COMPLEMENTO DA PONTE NO SÍTIO BARRA III

ITEM	DESCRIÇÃO DOS SERVIÇOS	MÊS 1	MÊS 2	MÊS 3	MÊS 4	MÊS 5	VALOR (R\$)
2	ESTRUTURA	99.393,90	99.393,90	99.393,90	99.393,90	99.393,92	496.969,48
TOTAL (R\$)							496.969,48
	CUSTO MENSAL (R\$)	99.393,90	99.393,90	99.393,90	99.393,90	99.393,92	
	PERCENTUAL MENSAL (%)	20,00	20,00	20,00	20,00	20,00	
	CUSTO ACUMULADO (R\$)	99.393,90	198.787,80	298.181,70	397.575,60	496.969,52	
	PERCENTUAL ACUMULADO (%)	20,00	40,00	60,00	80,00	100,00	

ADNEY JOSE DUARTE
DE
SOUZA:79802974404

Assinado de forma digital
por ADNEY JOSE DUARTE
DE SOUZA:79802974404
Dados: 2023.08.08 10:58:22
+03'00'

Adney José Duarte de Souza
Engenheiro Civil
Crea nº 1600190012-0

COMISSÃO PERMANENTE DE LICITAÇÃO
 Fls. _____

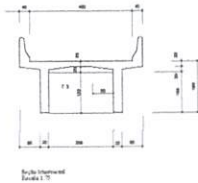
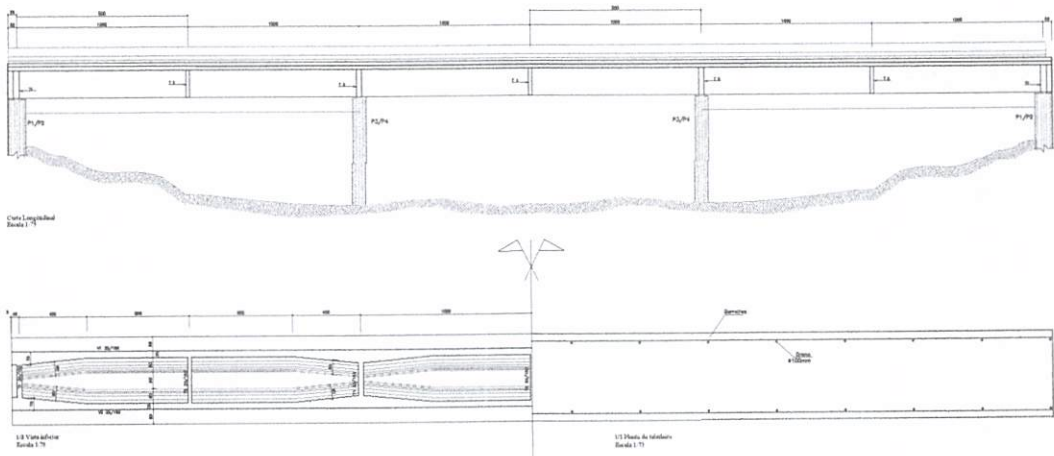

EMPRESA	PROPOSTORA	DATA	PROPOSTA
PROPOSTA	PROPOSTA		
RESPONSÁVEL TÉCNICO	<i>Assinatura</i>		
RESPONSÁVEL TÉCNICO	[]		
OBJETO: Ponte Sítio Barra-Assunção			
TIPO: Forma			
PROPOSTA	REVISÃO	APROVADO	
1/4	1/4	1/4	01/4

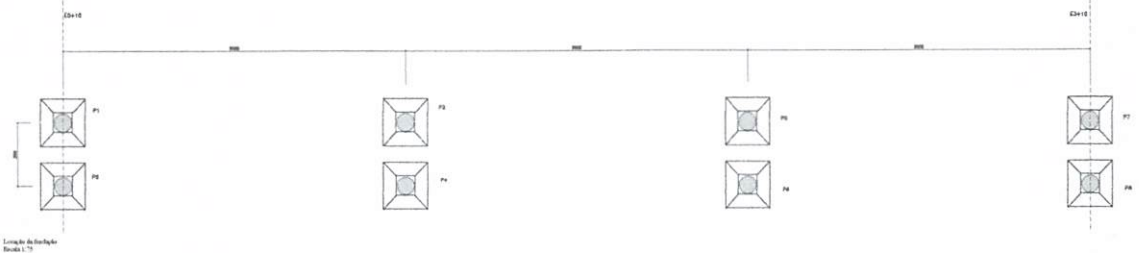

Locação do Pontão
Escala 1:75

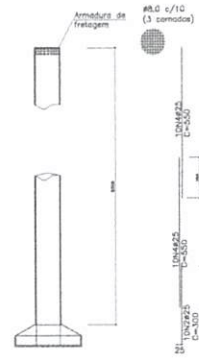
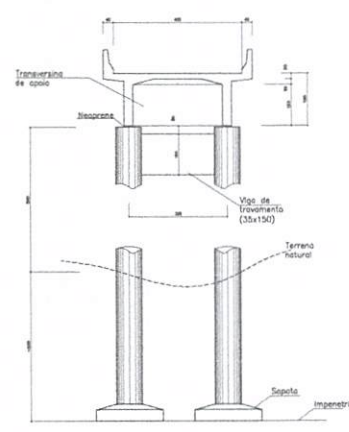

Armação das Pilares (R4)
Escala 1:75

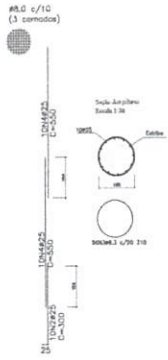

Seção transversal do apoio
Escala 1:50

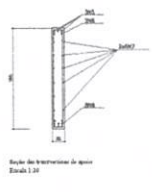
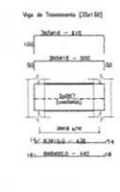

Seção de travessamento de apoio
Escala 1:30

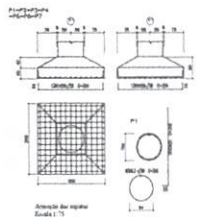

Armação do apoio
Escala 1:75

Item	Quantidade	Valor Unitário	Valor Total
1
2
3

Item	Quantidade	Valor Unitário	Valor Total
4
5

Nome do projeto (OBR):
1. Nome do Projeto: ...
2. Número do Projeto: ...
3. Data: ...
4. Escala: ...

Notas:
1. ...
2. ...
3. ...
4. ...
5. ...
6. ...
7. ...
8. ...
9. ...
10. ...

PROJETO	Ponte Sítio Barra-Assunção		
LOCAL	Localização da fundação		
PROPOSTA	PROPOSTA	PRECATORIO	ANEXO
VALOR	1,75	1,75	02/4

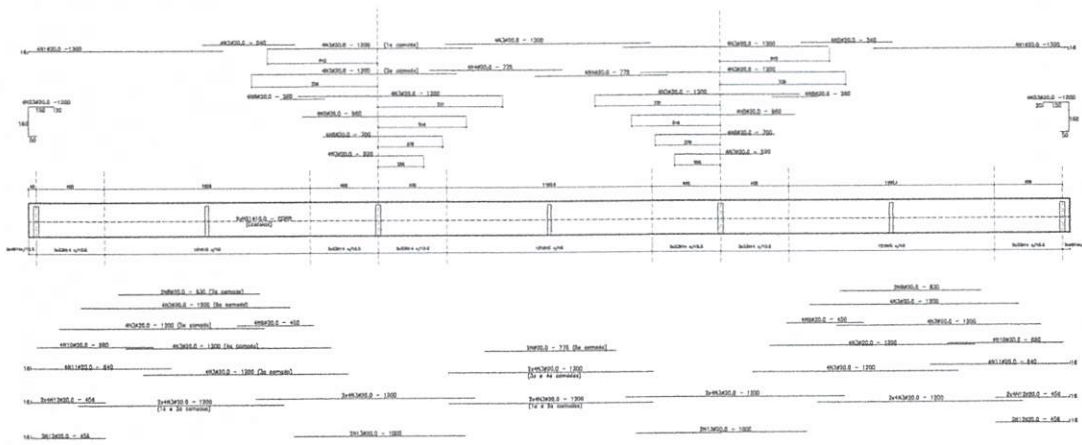

Item	QTD	UNID	VALOR UNIT	VALOR TOTAL
1	1	MT	12.500,00	12.500,00
2	1	MT	12.500,00	12.500,00
3	1	MT	12.500,00	12.500,00
4	1	MT	12.500,00	12.500,00
5	1	MT	12.500,00	12.500,00
6	1	MT	12.500,00	12.500,00
7	1	MT	12.500,00	12.500,00
8	1	MT	12.500,00	12.500,00
9	1	MT	12.500,00	12.500,00
10	1	MT	12.500,00	12.500,00

Item	QTD	UNID	VALOR UNIT	VALOR TOTAL
11	1	MT	12.500,00	12.500,00

Resumo por 10, 15, 20, 25, 30 e 35 dias

NOTAS:
1. O presente projeto é de caráter preliminar.
2. Não se responsabiliza por alterações de projeto.
3. O projeto é de caráter informativo.
4. Não se responsabiliza por erros de cálculo.
5. Não se responsabiliza por erros de execução.

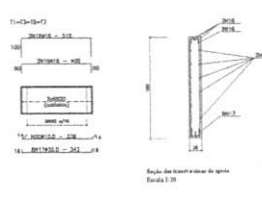
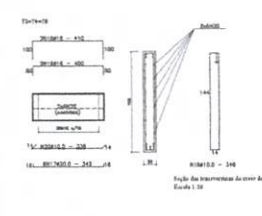
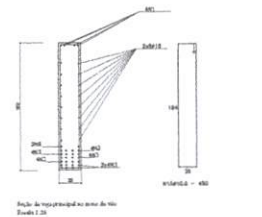
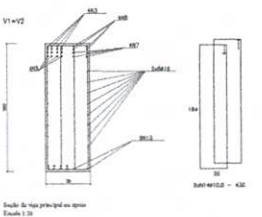

Item	QTD	UNID	VALOR UNIT	VALOR TOTAL
12	1	MT	12.500,00	12.500,00

Proprietário
Alfonso Augusto de Souza Sampaio
Responsável Técnico
[Signature]

Nome do Projeto: Ponte Sítio Barra-Assunção
Objeto: Armagem das vigas Principais e Transversinas
Data: 12/11/2023
Valor: R\$ 10.000,00
Outros dados: 03/4



**ESTADO DA PARAÍBA
PREFEITURA MUNICIPAL DE ASSUNÇÃO
COMISSÃO PERMANENTE DE LICITAÇÃO**



ANEXO II - TOMADA DE PREÇOS Nº 00005/2023

MODELOS DE DECLARAÇÕES

REF.: TOMADA DE PREÇOS Nº 00005/2023
PREFEITURA MUNICIPAL DE ASSUNÇÃO

**PROPONENTE
CNPJ**

1.0 - DECLARAÇÃO de cumprimento do disposto no Art. 7º, Inciso XXXIII, da CF - Art. 27, Inciso V, da Lei 8.666/93.

O proponente acima qualificado, sob penas da Lei e em acatamento ao disposto no Art. 7º inciso XXXIII da Constituição Federal, Lei 9.854, de 27 de outubro de 1999, declara não possuir em seu quadro de pessoal, funcionários menores de dezoito anos em trabalho noturno, perigoso ou insalubre e nem menores de dezesseis anos, em qualquer trabalho; podendo existir menores, a partir de quatorze anos, na condição de aprendiz na forma da legislação vigente.

2.0 - DECLARAÇÃO de superveniência de fato impeditivo no que diz respeito a participação na licitação.

Conforme exigência contida na Lei 8.666/93, Art. 32, §2º, o proponente acima qualificado, declara não haver, até a presente data, fato impeditivo no que diz respeito à habilitação/participação na presente licitação, não se encontrando em concordata ou estado falimentar, estando ciente da obrigatoriedade de informar ocorrências posteriores. Ressalta, ainda, não estar sofrendo penalidade de declaração de idoneidade no âmbito da administração Federal, Estadual, Municipal ou do Distrito Federal, arcando civil e criminalmente pela presente afirmação.

3.0 - DECLARAÇÃO de cumprimento da reserva de cargo para deficiente e de acessibilidade.

O proponente acima qualificado declara, sob penas da Lei, que está ciente do cumprimento da reserva de cargo prevista na norma vigente, consoante Art. 93, da Lei Federal nº 8.213, de 24 de julho de 1991, para pessoa com deficiência ou para reabilitado da Previdência Social e que, se aplicado ao número de funcionário da empresa, atende às regras de acessibilidade previstas.

4.0 - DECLARAÇÃO de submeter-se a todas as cláusulas e condições do correspondente instrumento convocatório.



**ESTADO DA PARAÍBA
PREFEITURA MUNICIPAL DE ASSUNÇÃO
COMISSÃO PERMANENTE DE LICITAÇÃO**



O proponente acima qualificado declara ter conhecimento e aceitar todas as cláusulas do respectivo instrumento convocatório e submeter-se as condições nele estipuladas.

Local e Data.

NOME/ASSINATURA/CARGO
Representante legal do proponente.

OBSERVAÇÃO:
AS DECLARAÇÕES DEVERÃO SER ELABORADAS EM PAPEL TIMBRADO DO LICITANTE, QUANDO FOR O CASO.



**ESTADO DA PARAÍBA
PREFEITURA MUNICIPAL DE ASSUNÇÃO
COMISSÃO PERMANENTE DE LICITAÇÃO**



REF.: TOMADA DE PREÇOS Nº 00005/2023
PREFEITURA MUNICIPAL DE ASSUNÇÃO

PROPONENTE:
CNPJ:

5.0 - DECLARAÇÃO de elaboração independente de proposta.

(identificação completa do representante do licitante), como representante devidamente constituído de (identificação completa do licitante ou do consórcio), doravante denominado (licitante/consórcio), para fins do disposto no item 7.5.1. do Edital da Tomada de Preços nº 00005/2023, declara, sob as penas da lei, em especial o art. 299 do Código Penal Brasileiro, que:

a) a proposta apresentada para participar da Tomada de Preços nº 00005/2023 foi elaborada de maneira independente pelo licitante, e o conteúdo da proposta não foi, no todo ou em parte, direta ou indiretamente, informado, discutido ou recebido de qualquer outro participante potencial ou de fato da Tomada de Preços nº 00005/2023, por qualquer meio ou por qualquer pessoa;

b) a intenção de apresentar a proposta elaborada para participar da Tomada de Preços nº 00005/2023 não foi informada, discutida ou recebida de qualquer outro participante potencial ou de fato da Tomada de Preços nº 00005/2023, por qualquer meio ou por qualquer pessoa;

c) que não tentou, por qualquer meio ou por qualquer pessoa, influir na decisão de qualquer outro participante potencial ou de fato da Tomada de Preços nº 00005/2023 quanto a participar ou não da referida licitação;

d) que o conteúdo da proposta apresentada para participar da Tomada de Preços nº 00005/2023 não será, no todo ou em parte, direta ou indiretamente, comunicado ou discutido com qualquer outro participante potencial ou de fato da Tomada de Preços nº 00005/2023 antes da adjudicação do objeto da referida licitação;

e) que o conteúdo da proposta apresentada para participação da Tomada de Preços nº 00005/2023 não foi, no todo ou em parte, direta ou indiretamente, discutido ou recebido de qualquer integrante da Prefeitura Municipal de Assunção antes da abertura oficial das propostas; e

f) que está plenamente ciente do teor e da extensão desta declaração e que detém plenos poderes e informações para firmá-la.

Local e Data.

NOME/ASSINATURA/CARGO
Representante legal do proponente



**ESTADO DA PARAÍBA
PREFEITURA MUNICIPAL DE ASSUNÇÃO
COMISSÃO PERMANENTE DE LICITAÇÃO**



OBSERVAÇÃO:

AS DECLARAÇÕES DEVERÃO SER ELABORADAS EM PAPEL TIMBRADO DO LICITANTE, QUANDO FOR O CASO.



**ESTADO DA PARAÍBA
PREFEITURA MUNICIPAL DE ASSUNÇÃO
COMISSÃO PERMANENTE DE LICITAÇÃO**



ANEXO III - TOMADA DE PREÇOS Nº 00005/2023

MODELOS DO TERMO DE RENÚNCIA

REF.: TOMADA DE PREÇOS Nº 00005/2023
PREFEITURA MUNICIPAL DE ASSUNÇÃO

PROPONENTE
CNPJ

1.0 - TERMO DE RENÚNCIA ao recurso conforme previsto no Art. 43, Inciso III, da Lei 8.666/93.

O proponente acima qualificado, declara, na forma do disposto no Art. 43, III, da Lei 8.666/93, aceitar o resultado divulgado pela Comissão, que analisou a documentação preliminar do processo em epigrafe, efetuada nos termos do respectivo instrumento convocatório, desistindo, assim, expressamente de qualquer interposição de recurso previsto na legislação vigente, bem como ao prazo correspondente e concordando, portanto, com o prosseguimento do certame. Declara ainda que, em havendo a ocorrência de qualquer igualdade de valores entre sua proposta e a dos demais licitantes e após observado o disposto no Art. 3º, § 2º, da Lei 8.666/93, fica autorizado a realização do sorteio para definição da respectiva classificação, não sendo necessário a sua convocação para o correspondente ato público, conforme previsto no Art. 44, § 2º, do referido diploma legal.

Local e Data.

NOME/ASSINATURA/CARGO
Representante legal do proponente.

OBSERVAÇÃO:
O TERMO DE RENÚNCIA DEVERÁ SER ELABORADO EM PAPEL TIMBRADO DO LICITANTE, QUANDO FOR O CASO.



**ESTADO DA PARAÍBA
PREFEITURA MUNICIPAL DE ASSUNÇÃO
COMISSÃO PERMANENTE DE LICITAÇÃO**



ANEXO IV - TOMADA DE PREÇOS Nº 00005/2023

MINUTA DO CONTRATO

**TOMADA DE PREÇOS Nº 00005/2023
PROCESSO ADMINISTRATIVO Nº 083/2023**

CONTRATO Nº:/...-CPL

TERMO DE CONTRATO QUE ENTRE SI CELEBRAM A PREFEITURA MUNICIPAL DE ASSUNÇÃO E, PARA EXECUÇÃO DE OBRA CONFORME DISCRIMINADO NESTE INSTRUMENTO NA FORMA ABAIXO:

Pelo presente instrumento de contrato, de um lado Prefeitura Municipal de Assunção - Rua Tereza Balduino da Nóbrega, S/N - Centro - Assunção - PB, CNPJ nº 01.612.635/0001-02, neste ato representada pelo Prefeito Luiz Waldvogel de Oliveira Santos, Brasileiro, Casado, residente e domiciliado na Rua Tereza Balduino da Nobrega, 214 - Centro - Assunção - PB, CPF nº 236.802.614-20, Carteira de Identidade nº 525.231 SSP, doravante simplesmente CONTRATANTE, e do outro lado - - - - ..., CNPJ nº, neste ato representado por residente e domiciliado na, - - - - ..., CPF nº, Carteira de Identidade nº, doravante simplesmente CONTRATADO, decidiram as partes contratantes assinar o presente contrato, o qual se regerá pelas cláusulas e condições seguintes:

CLÁUSULA PRIMEIRA - DOS FUNDAMENTOS:

Este contrato decorre da licitação modalidade Tomada de Preços nº 00005/2023, processada nos termos da Lei Federal nº 8.666, de 21 de Junho de 1993; Lei Complementar nº 123, de 14 de Dezembro de 2006; e legislação pertinente, consideradas as alterações posteriores das referidas normas.

CLÁUSULA SEGUNDA - DO OBJETO:

O presente contrato tem por objeto: Contratação de empresa de engenharia para construção da 2ª Etapa de uma Ponte que liga as comunidades Barra III á Unha de Gato – Zona Rural do município de Assunção/PB através de Convênio a ser firmado entre a Secretaria de Estado de Planejamento, Orçamento e Gestão e a Prefeitura Municipal de Assunção.

A obra deverá ser executada rigorosamente de acordo com as condições expressas neste instrumento, proposta apresentada, especificações técnicas correspondentes, processo de licitação modalidade Tomada de Preços nº 00005/2023 e instruções do Contratante, documentos esses que ficam fazendo partes integrantes do presente contrato, independente de transcrição; e sob o regime de empreitada por preço global.

CLÁUSULA TERCEIRA - DO VALOR E PREÇOS:

O valor total deste contrato, a base do preço proposto, é de R\$... (...).

CLÁUSULA QUARTA - DO REAJUSTAMENTO EM SENTIDO ESTRITO:

Os preços contratados são fixos e irredutíveis no prazo de um ano.



**ESTADO DA PARAÍBA
PREFEITURA MUNICIPAL DE ASSUNÇÃO
COMISSÃO PERMANENTE DE LICITAÇÃO**



Dentro do prazo de vigência do contrato e mediante solicitação do Contratado, os preços poderão sofrer reajuste após o interregno de um ano, na mesma proporção da variação verificada no Índice Nacional da Construção Civil – INCC acumulado, tomando-se por base o mês de apresentação da respectiva proposta, exclusivamente para as obrigações iniciadas e concluídas após a ocorrência da anualidade.

Nos reajustes subsequentes ao primeiro, o interregno mínimo de um ano será contado a partir dos efeitos financeiros do último reajuste.

No caso de atraso ou não divulgação do índice de reajustamento, o Contratante pagará ao Contratado a importância calculada pela última variação conhecida, liquidando a diferença correspondente tão logo seja divulgado o índice definitivo. Fica o Contratado obrigado a apresentar memória de cálculo referente ao reajustamento de preços do valor remanescente, sempre que este ocorrer.

Nas aferições finais, o índice utilizado para reajuste será, obrigatoriamente, o definitivo.

Caso o índice estabelecido para reajustamento venha a ser extinto ou de qualquer forma não possa mais ser utilizado, será adotado, em substituição, o que vier a ser determinado pela legislação então em vigor.

Na ausência de previsão legal quanto ao índice substituto, as partes elegerão novo índice oficial, para reajustamento do preço do valor remanescente, por meio de termo aditivo.

O reajuste poderá ser realizado por apostilamento.

CLÁUSULA QUINTA - DA DOTAÇÃO:

As despesas correrão por conta da seguinte dotação, constante do orçamento vigente:

Recursos do Convênio a ser firmado entre a Secretaria de Estado de Planejamento, Orçamento e Gestão e próprios da Prefeitura Municipal de Assunção: 02.100–SECRETARIA DE INFRA ESTRUTURA; 02100.15.452.0800.1092 – CONSTRUÇÃO DE PASSAGENS MOLHADAS E PONTES; 4.4.90.51.00.00 OBRAS E INSTALACOES; FONTE 701 Outras Transferências de Convênios ou Instrumentos Congêneres dos Estados e 500 Recursos não Vinculados de Impostos

CLÁUSULA SEXTA - DO PAGAMENTO:

O pagamento será efetuado mediante processo regular e em observância às normas e procedimentos adotados pelo Contratante, da seguinte maneira: Para ocorrer no prazo de trinta dias, contados do período de adimplemento.

CLÁUSULA SÉTIMA - DOS PRAZOS E DA VIGÊNCIA:

Os prazos máximos de início de etapas de execução e de conclusão do objeto ora contratado, que admitem prorrogação nas condições e hipóteses previstas no Art. 57, § 1º, da Lei 8.666/93, estão abaixo indicados e serão considerados da emissão da Ordem de Serviço:

a - Início: Imediato;

b - Conclusão: 5 (cinco) meses.

A vigência do presente contrato será determinada: 5 (cinco) meses, considerada da data de sua assinatura; podendo ser prorrogada nos termos do Art. 57, da Lei 8.666/93.

CLÁUSULA OITAVA - DAS OBRIGAÇÕES DO CONTRATANTE:

a - Efetuar o pagamento relativo a execução da obra efetivamente realizada, de acordo com as respectivas cláusulas do presente contrato;

b - Proporcionar ao Contratado todos os meios necessários para a fiel execução da obra contratada;



**ESTADO DA PARAÍBA
PREFEITURA MUNICIPAL DE ASSUNÇÃO
COMISSÃO PERMANENTE DE LICITAÇÃO**



- c - Notificar o Contratado sobre qualquer irregularidade encontrada quanto à qualidade da obra, exercendo a mais ampla e completa fiscalização, o que não exime o Contratado de suas responsabilidades contratuais e legais;
- d - Designar representantes com atribuições de Gestor e Fiscal deste contrato, nos termos da norma vigente, especialmente para acompanhar e fiscalizar a sua execução, respectivamente, permitida a contratação de terceiros para assistência e subsídio de informações pertinentes a essas atribuições. Nesse sentido foram designados:

CLÁUSULA NONA - DAS OBRIGAÇÕES DO CONTRATADO:

- a - Executar devidamente a obra descrita na Cláusula correspondente do presente contrato, dentro dos melhores parâmetros de qualidade estabelecidos para o ramo de atividade relacionada ao objeto contratual, com observância aos prazos estipulados;
- b - Responsabilizar-se por todos os ônus e obrigações concernentes à legislação fiscal, civil, tributária e trabalhista, bem como por todas as despesas e compromissos assumidos, a qualquer título, perante seus fornecedores ou terceiros em razão da execução do objeto contratado;
- c - Manter preposto capacitado e idôneo, aceito pelo Contratante, quando da execução do contrato, que o represente integralmente em todos os seus atos;
- d - Permitir e facilitar a fiscalização do Contratante devendo prestar os informes e esclarecimentos solicitados;
- e - Será responsável pelos danos causados diretamente ao Contratante ou a terceiros, decorrentes de sua culpa ou dolo na execução do contrato, não excluindo ou reduzindo essa responsabilidade a fiscalização ou o acompanhamento pelo órgão interessado;
- f - Não ceder, transferir ou subcontratar, no todo ou em parte, o objeto deste instrumento, sem o conhecimento e a devida autorização expressa do Contratante;
- g - Manter, durante a vigência do contrato, em compatibilidade com as obrigações assumidas, todas as condições de habilitação e qualificação exigidas no respectivo processo licitatório, apresentando ao Contratante os documentos necessários, sempre que solicitado;
- h - No prazo de 05 (cinco) dias após a assinatura do presente contrato, deverá prestar garantia correspondente a 5% (cinco por cento) sobre o valor da contratação, em conformidade com o Art. 56 da Lei 8.666/93. O valor da garantia poderá ser atualizado sempre que houver alteração, reajuste ou revisão do valor do contrato. A garantia prestada será restituída após o cumprimento integral de todas as obrigações contratuais e, quando em dinheiro, poderá ser atualizada monetariamente, conforme disposto no Art. 56, § 4º, da Lei 8.666/93. Não ocorrendo a efetiva prestação de garantia no prazo determinado sujeitará o Contratado às penalidades legalmente estabelecidas, sem prejuízo da rescisão deste contrato. Conforme o caso e a critério do Contratante, a garantia prestada na fase de habilitação da respectiva licitação poderá ser utilizada na composição da referida garantia do contrato;
- i - O contratado se obriga a conceder livre acesso aos documentos e registros contábeis da empresa, referentes ao objeto contratado, para os servidores do órgãos concedente e dos órgãos de controle interno e externo..

CLÁUSULA DÉCIMA - DA ALTERAÇÃO E RESCISÃO:

Este contrato poderá ser alterado com a devida justificativa, unilateralmente pelo Contratante ou por acordo entre as partes, nos casos previstos no Art. 65 e será rescindido, de pleno direito, conforme o disposto nos Arts. 77, 78 e 79, todos da Lei 8.666/93.

O Contratado fica obrigado a aceitar, nas mesmas condições contratuais, os acréscimos ou supressões que se fizerem nas obras, até o respectivo limite fixado no Art. 65, § 1º da Lei 8.666/93. Nenhum acréscimo ou supressão poderá exceder o limite estabelecido, salvo as supressões resultantes de acordo celebrado entre os contratantes.



**ESTADO DA PARAÍBA
PREFEITURA MUNICIPAL DE ASSUNÇÃO
COMISSÃO PERMANENTE DE LICITAÇÃO**



CLÁUSULA DÉCIMA PRIMEIRA - DO RECEBIMENTO:

Executado o presente contrato e observadas as condições de adimplemento das obrigações pactuadas, os procedimentos e prazos para receber o seu objeto pelo Contratante obedecerão, conforme o caso, às disposições dos Arts. 73 a 76, da Lei 8.666/93.

CLÁUSULA DÉCIMA SEGUNDA - DAS PENALIDADES:

A recusa injusta em deixar de cumprir as obrigações assumidas e preceitos legais, sujeitará o Contratado, garantida a prévia defesa, às seguintes penalidades previstas nos Arts. 86 e 87 da Lei 8.666/93: a – advertência; b – multa de mora de 0,5% (zero vírgula cinco por cento) aplicada sobre o valor do contrato por dia de atraso na entrega, no início ou na execução do objeto ora contratado; c – multa de 10% (dez por cento) sobre o valor contratado pela inexecução total ou parcial do contrato; d – suspensão temporária de participar em licitação e impedimento de contratar com a Administração, por prazo de até 02 (dois) anos; e – declaração de inidoneidade para licitar ou contratar com a Administração Pública enquanto perdurarem os motivos determinantes da punição ou até que seja promovida sua reabilitação perante a própria autoridade que aplicou a penalidade; f – simultaneamente, qualquer das penalidades cabíveis fundamentadas na Lei 8.666/93.

Se o valor da multa ou indenização devida não for recolhido no prazo de 15 dias após a comunicação ao Contratado, será automaticamente descontado da primeira parcela do pagamento a que o Contratado vier a fazer jus, acrescido de juros moratórios de 1% (um por cento) ao mês, ou, quando for o caso, cobrado judicialmente.

CLÁUSULA DÉCIMA TERCEIRA - DA COMPENSAÇÃO FINANCEIRA:

Nos casos de eventuais atrasos de pagamento nos termos deste instrumento, e desde que o Contratado não tenha concorrido de alguma forma para o atraso, será admitida a compensação financeira, devida desde a data limite fixada para o pagamento até a data correspondente ao efetivo pagamento da parcela. Os encargos moratórios devidos em razão do atraso no pagamento serão calculados com utilização da seguinte fórmula: $EM = N \times VP \times I$, onde: EM = encargos moratórios; N = número de dias entre a data prevista para o pagamento e a do efetivo pagamento; VP = valor da parcela a ser paga; e I = índice de compensação financeira, assim apurado: $I = (TX \div 100) \div 365$, sendo TX = percentual do IPCA-IBGE acumulado nos últimos doze meses ou, na sua falta, um novo índice adotado pelo Governo Federal que o substitua. Na hipótese do referido índice estabelecido para a compensação financeira venha a ser extinto ou de qualquer forma não possa mais ser utilizado, será adotado, em substituição, o que vier a ser determinado pela legislação então em vigor.

CLÁUSULA DÉCIMA QUARTA - DO FORO:

Para dirimir as questões decorrentes deste contrato, as partes elegem o Foro da Comarca de Taperoa.

E, por estarem de pleno acordo, foi lavrado o presente contrato em 02(duas) vias, o qual vai assinado pelas partes e por duas testemunhas.

Assunção - PB, ... de de

TESTEMUNHAS

PELO CONTRATANTE



ESTADO DA PARAÍBA
PREFEITURA MUNICIPAL DE ASSUNÇÃO
COMISSÃO PERMANENTE DE LICITAÇÃO



.....

PELO CONTRATADO

.....